

BALANZAS VEGA SYSTEMS S.A.C.

“BALANZAS QUE PESAN GRANDES OBRAS”

FICHA TÉCNICA COD. FT-VEGA-PBD



BALANZA MECÁNICA INDUSTRIAL DE 500 KG

DESCRIPCIÓN

MARCA	VEGA
MODELO	PB-D
CAPACIDAD	500 kg
PRECISIÓN	200 g.
MEDIDAS DE PLATAFORMA	46.5 x 66.5 cms.
ALTO	1.09 m. aprox.



ESPECIFICACIONES TÉCNICAS

- ✓ Totalmente metálica, fabricado en plancha de hierro de alta calidad.
- ✓ Balanza especial para el trabajo más exigente y rudo.
- ✓ Plataforma montada sobre cuchillas y asientos de acero con tratamiento térmico y zincado para evitar oxido en Aceros Boehler, con dureza 62/65 HRC y procesadas con baño electrolítico de zinc, para evitar la corrosión.
- ✓ Barra en Zámac cromada en ambos lados con indicación de peso hasta 50 kg.
- ✓ Regulador de cero con contrapeso de fácil manejo.
- ✓ Acabado con pintura especial, con base anticorrosivas sincromato.
- ✓ Juego de pesas chancaca (1) 50 kg, (2) 100 kg, (1) 200 kg y pilón.
- ✓ 4 ruedas de hierro fundido para facilitar el traslado de la balanza.
- ✓ Altura total Fácil de transportar por estar equipada con ruedas de hierro fundido.
- ✓ Versátil para ser empotrada.
- ✓ Mecanismo desarmable e intercambiable que garantiza su funcionamiento eficiente.

INSTRUCCIONES DE USO

- ✓ En la imagen que se muestra en la siguiente página se describe el uso o utilidad de cada una de las partes de la balanza.
- ✓ La balanza cuenta con una barra para pesar directo hasta 50 kg.
- ✓ De requerir un peso mayor a 50 kg; se coloca en pilón pesas chancacas del peso al que se desea alcanzar. Ejemplo: Se requiere pesar hasta 150 kg: Se coloca en pilón una pesa de 100 kg; y se calcula en barra un peso desde 100 hasta 150 kg. Y así mismo para alcanzar un peso hasta 500 kg.

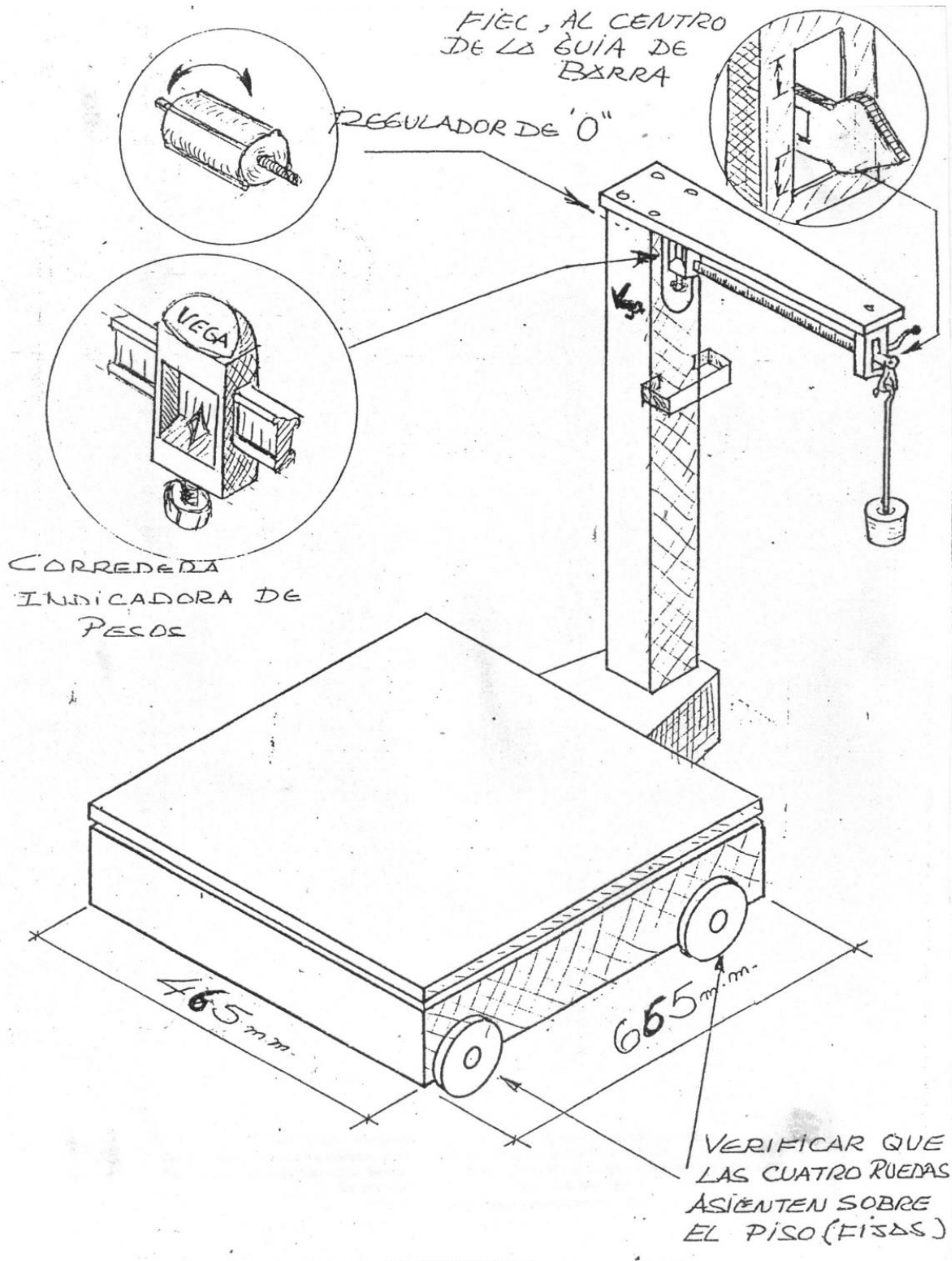

BALANZAS VEGASYSTEMS S.A.C.

Calle Las Colinas Mz. N1 Lote 3

Urb. Las Fresas - Callao, Perú

Central: (+511) 707-3594 | (+511) 484-3450

Celular: (+51) 987 189 551

Email: ventas@vegasystems.pe

www.balanzasvega.com